

STAHLKURBELDACH

Zur Bedienung des Stahlkurbeldaches dient ein in der Dachmulde eingeklappter Kurbelgriff. Nach Herausklappen des Griffes wird durch Drehen nach links das Dach geöffnet, nach rechts geschlossen.

Außerdem kann das Stahlkurbeldach für zusätzliche Be- und Entlüftung hinten teilweise stufenlos angehoben werden. Dies erfolgt bei geschlossenem Dach und Geradeausstellung der Kurbel durch Verschieben eines Umlenkhebels nach links. Durch Drehen der Kurbel nach rechts wird das Dach hinten angehoben, nach links gesenkt.

Stahlkurbeldach aus- und einbauen

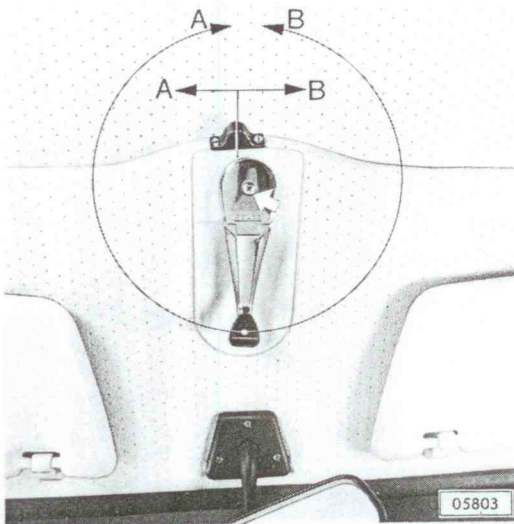

Der Ausbau des Stahlkurbeldaches erfolgt in gezeigter Reihenfolge.

Umlenkhebel auf Lüfterstellung „A“ stellen, Kurbel in Pfeilrichtung „A“ bis Anschlag drehen.

Erst durch das hochgestellte Stahlkurbeldach (Lüfterstellung) kann der Himmelrahmen mit leichtem Handdruck aus den Haltefedern „A“ gelöst werden.

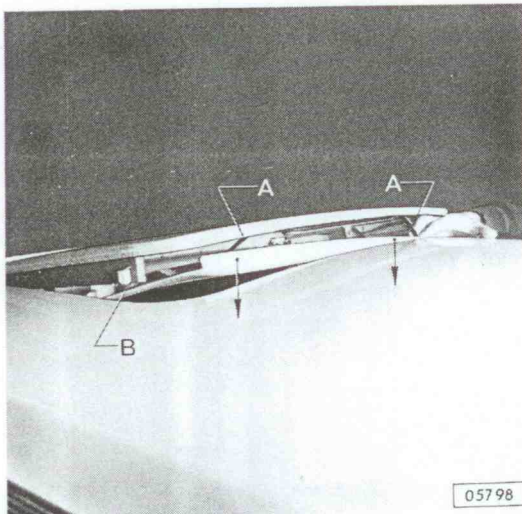

Durch Distanzhalter „B“ kann die Höhe hinten eingestellt werden.

Nach Aushängen des Himmelrahmens, Stahlkurbeldach wieder in Normalstellung bringen. Hierzu Umlenkhebel auf „B“ stellen und Kurbel in Pfeilrichtung „B“ drehen.

Stahlkurbeldach öffnet sich nach hinten schiebend und kann in jeder beliebigen Stellung festgestellt werden. Die Kurbel muß nach jeder Betätigung immer in der Griffschale eingedrückt sein. Das Dach ist für diesen Vorgang halb zu öffnen.

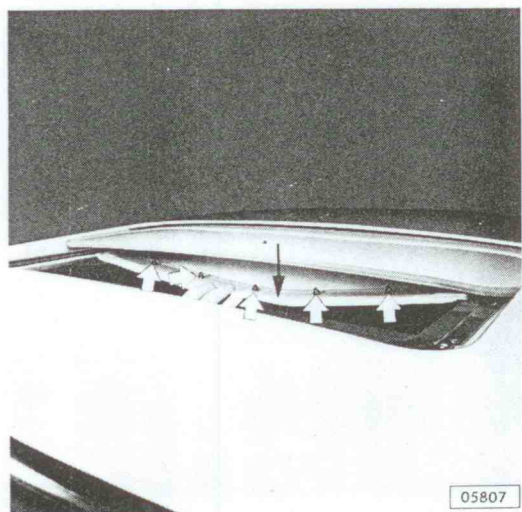

Vorderen Himmelrahmen nach unten aus Befestigungsklipsen ziehen.

Befestigungsklipse aus Himmelrahmen herausnehmen.

Stahlkurbeldach wieder schließen und Himmelrahmen von Hand ganz nach vorn schieben.

Stahlkurbeldach wieder in Lüfterstellung bringen.

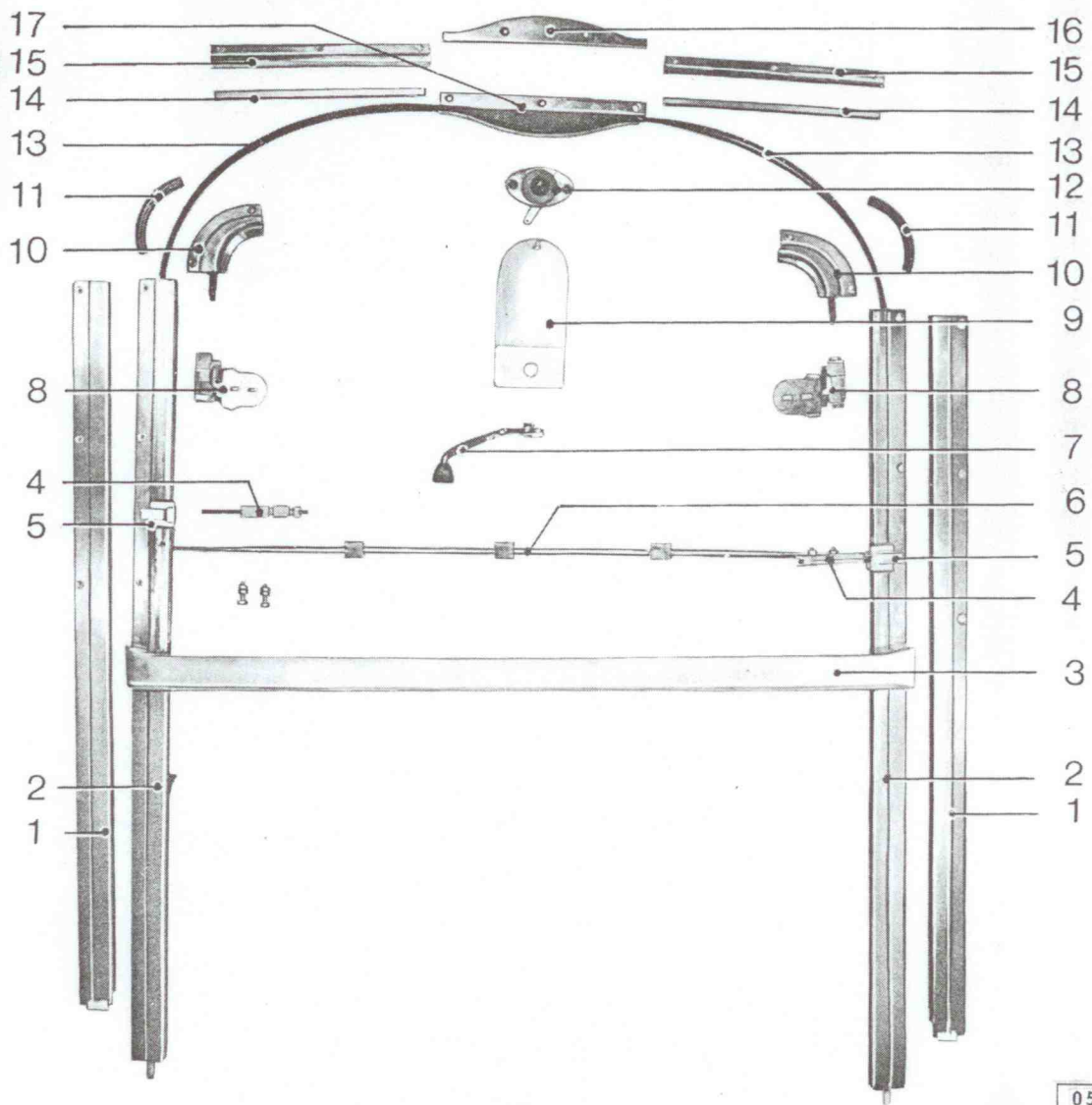

05800

- 1 Führungsschiene rechts und links (Coupé)
- 2 Führungsschiene rechts und links (Limousine und Caravan)
- 3 Wasserleitblech
- 4 Klemmstück mit Führungsbolzen rechts und links
- 5 Führung hinten mit Seil rechts und links
- 6 Verbindungsrohr
- 7 Kurbel mit Schraube und Scheibe
- 8 Führung vorn rechts und links mit Sicherungsblech
- 9 Griffschale
- 10 Eckstück-Oberteil rechts und links
- 11 Eckstück-Unterteil rechts und links
- 12 Rosette mit Umlenkhebel
- 13 Kabel rechts und links
- 14 Verbindungsstück-Unterteil rechts und links
- 15 Verbindungsstück-Oberteil rechts und links
- 16 Deckel für Kabeldose
- 17 Kabeldose

In den einzelnen Teilen sind Millionennummern angebracht. Millionennummern mit ungeraden Endnummern bedeuten linke Teile, mit geraden Endnummern rechte Teile.

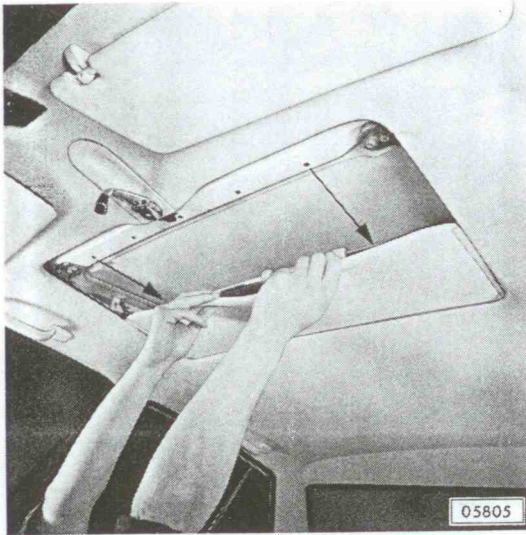

Himmelrahmen nach hinten schieben, bis Verbindungsrohr (6) gut sichtbar ist.

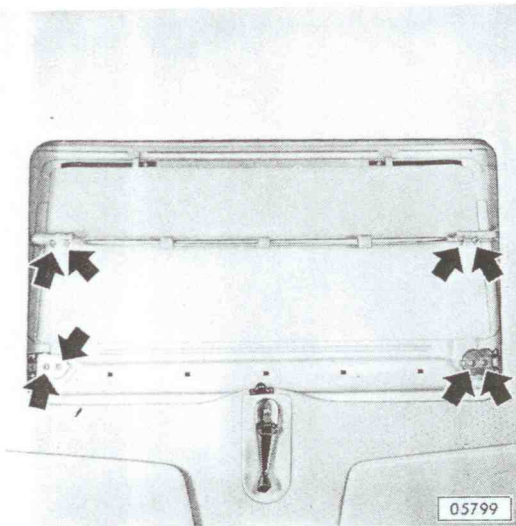

Vordere Führung (8) rechts und links mit Sicherungsblech abschrauben.

Klemmstück (4) rechts und links mit Führungsbolzen sowie Verbindungsrohr (6) abschrauben und herausnehmen.

Stahlkurbeldachdeckel nach oben abnehmen.

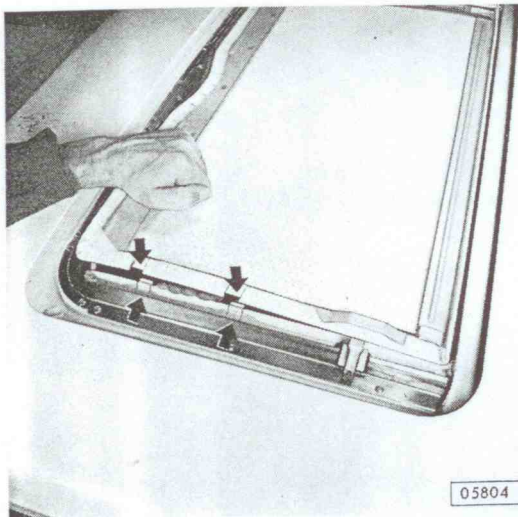

Himmelrahmen ganz nach vorn schieben und aus Halter für Führungsschiene herausdrücken.

Seitliches Führungsteil rechts und links aus Wasserleitblech „A“ (3) aushängen.

Bei eingebauten Führungsschienen (2 bzw. 1) muß das Abstandsmaß vom vorderen Dachausschnitt bis zur Mitte der hinteren Führung rechts und links

bei Coupé 326 mm

bei Limousine und Caravan 357 mm

betragen.

Die Kurbel (7) muß dabei rechtwinklig zur Fahrtrichtung nach links stehen.

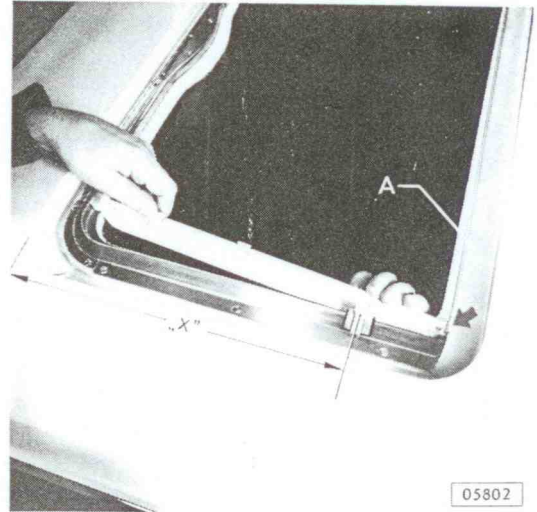

Führungsschienen (1 bzw. 2) rechts und links aus- und einbauen.

Eckstücke (10) rechts und links ausbauen (Eckstücke nicht vertauschen).

Unter- und Oberteile der Verbindungsstücke (14, 15) rechts und links ausbauen.

Deckel (16) und Kurbeldose (17) ausbauen.

Befestigungsschrauben „A“ sind Gewindeschrauben.

Beide Führungsschienen (1 bzw. 2) aus Haltezapfen ziehen.

Rampen „B“ rechts und links in Mittelstellung festschrauben.

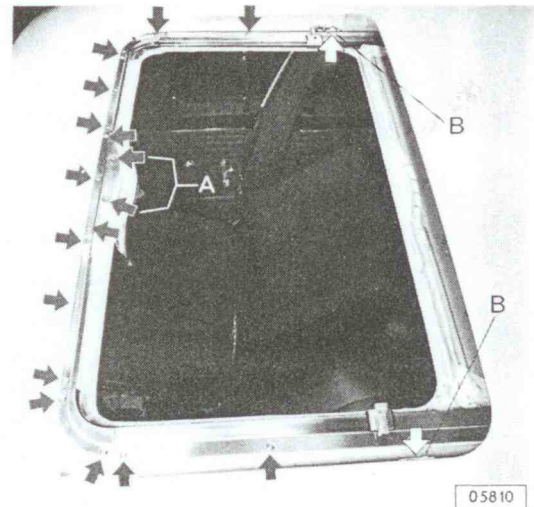

Kurbel (7) abschrauben und Griffschale (9) abnehmen.

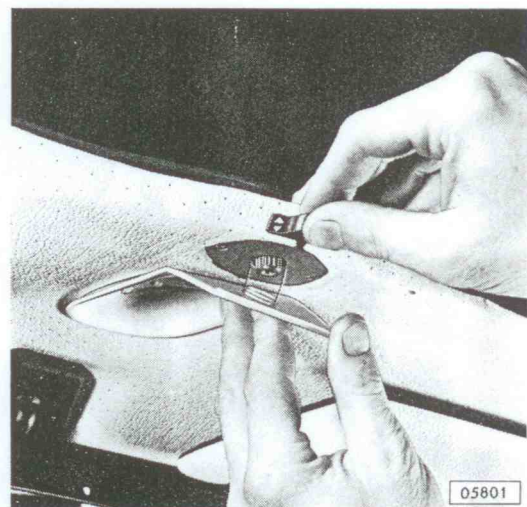

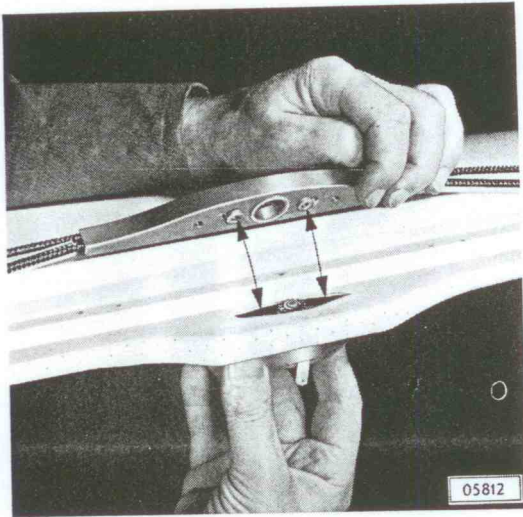

Rosette (12) aus Kabeldose (17) nach unten herausnehmen.

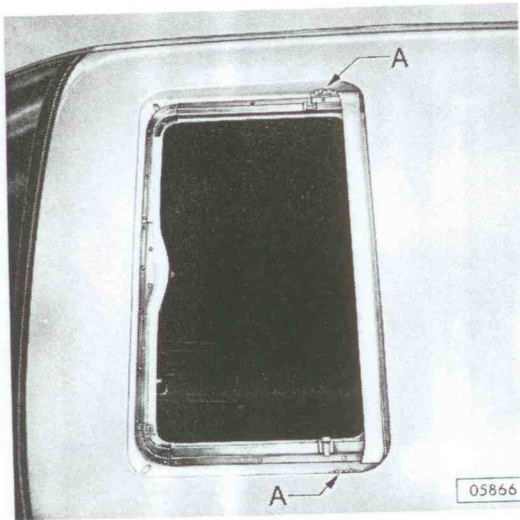

Rampen „A“ sind in Langlöchern verstellbar.

Einbau

Rampen im Wasserkanal des Schiebedachrahmens links und rechts in Mittelstellung festschrauben. Führungsschienen (1 bzw. 2) mit eingeschobenen hinteren Führungen (5) in Schiebedachrahmen einsetzen. (Bei Vormontage wurden auf Unterseite der Führungsschienen (1 bzw. 2) Filzstreifen aufgeklebt und die Kabel hinten an den hinteren Führungen (5) gefettet.)

Wasserleitblech (3) in Führungsschienen (1 bzw. 2) hinter der hinteren Führung einsetzen und Führungsschienen lose verschrauben.

Führungsteile in Wasserleitblech einhängen und in Führungsschienen einschieben.

(Bei Vormontage wurden die Führungsteile mit Kunstleder des Wagenhimmels bezogen. Beim Kleben an den Ecken ist mit besonderer Sorgfalt vorzugehen, damit keine Überlappungen des Bezuges auftreten.)

Himmelrahmen in Führungsteile einhängen und Himmelrahmen ganz zurückschieben.

(Bei Vormontage wurden die Schachtklammern eingesetzt, Moltoprenstreifen aufgeklebt und der Himmelrahmen mit dem Kunstleder des Wagenhimmels bezogen.)

Kabeldose (17) festschrauben.

Eckstück-Unterteile (11) und Verbindungsstück-Unterteile (14) einlegen (Wölbung nach oben).

Kabel (13) einlegen, Eckstück-Oberteile (10) und Verbindungsstück-Oberteile (15) lose verschrauben. Führungsschienen (1 bzw. 2), Eckstücke und Verbindungsstücke ausrichten und festschrauben. (Hintere Führungen (5) müssen leichtgängig sein!)

Hintere Führungen (5) mittels Lehre (Selbstanfertigung) in genauen Abstand zur vorderen Kante des Dachausschnittes einstellen.

Maße für die Abstandslehre: Limousine und Caravan = 357 mm
Coupé = 326 mm.

Federblech in Kabeldose (17) einlegen und Deckel (16) für Kabeldose festschrauben.

Rosette (12) auf Rechtsanschlag drehen, 1/4 Umdrehung nach links drehen und Verstellchieber ganz nach rechts stellen. Rosette (12) einsetzen und festschrauben.

Vordere Führungen (8) in Führungsschienen seitlich einsetzen und nach vorn schieben, bis sie in die Feder einrasten.

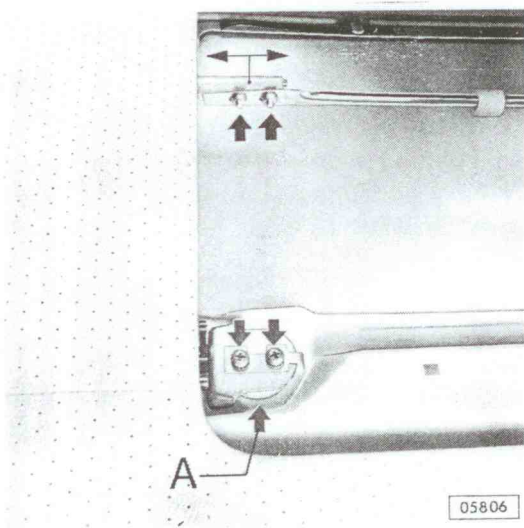

Klemmstücke (4) mit Führungsbolzen in hintere Führungen (5) einsetzen und mit Verbindungsrohr (6) lose verschrauben (Rundung der Klemmstücke muß nach unten zeigen).

Stahlschiebedachdeckel einlegen und mit vorderen Führungen (8) lose verschrauben.

A = Rändelscheibe zur vorderen Höhenregulierung

Achtung! Sicherungsbleche nicht vergessen.
(Bei Vormontage wurden die Randspaltabdichtung, die Kulissenführungen und die Himmelrahmen-Haltefedern – Blattfedern – montiert.)

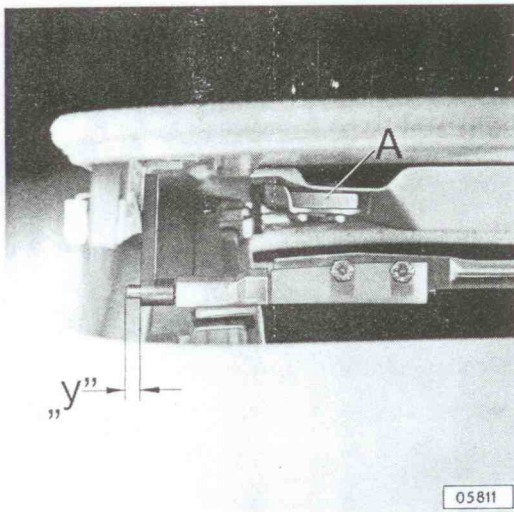

Führungsbolzen in unteren Kanal der Kulissenführungen einschieben (max. $y = 5 \text{ mm}$) und Verbindungsrohr (6) mit Klemmstücken (4) fest verschrauben.

A = Rändelscheibe zur vorderen Höhenregulierung

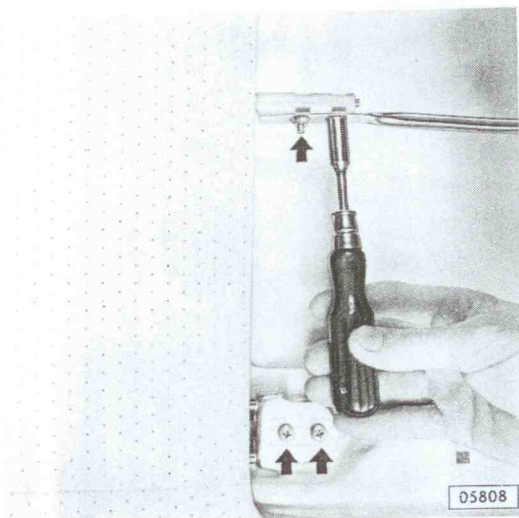

Wagenhimmel an vorderer Stütze einschneiden, Griffschale (9) und Kurbel (7) montieren.

Stahlkurbeldachdeckel hinten und vorn in der Höhe bündig zum Dachausschnitt einstellen.

(Rändelscheibe „A“ – Bild 05811 für vorn
Distanzhalter „A“ – Bild 05809 für hinten)

Achtung! Beim Festschrauben der vorderen Führung (8) Stahlkurbeldachdeckel nach vorn drücken. Sicherungsblech umlegen.

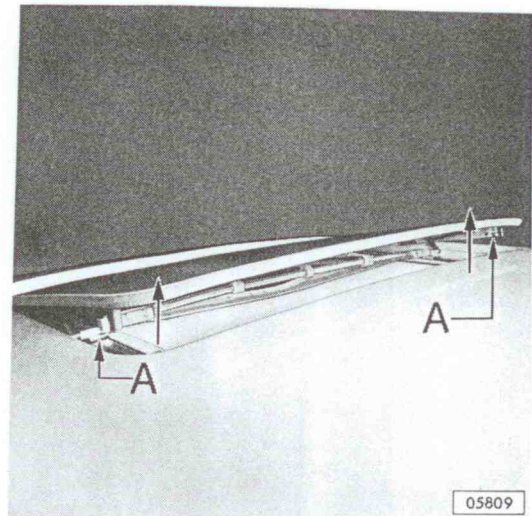

Stahlkurbeldachdeckel mehrmals auf- und zukurbeln. Dabei Einstellung der Rampen überprüfen. Wenn erforderlich, Rampeneinstellung korrigieren.

Stahlkurbeldachdeckel zukurbeln. Himmelrahmen ganz nach vorn ziehen. Stahlkurbeldachdeckel mit Himmelrahmen zusammen zurückkurbeln und Himmelrahmen in Stahlkurbeldachdeckel vorn einklipsen.

Deckel zukurbeln, auf Lüfterstellung schalten, Stahlkurbeldachdeckel hochstellen und Haltefedern in Himmelrahmen einhängen.

Stahlkurbeldach auf Funktion prüfen.